



Сборка левого заднего колеса

- 27-1 Колесный диск
- 27-2 Покрышка
- 27-3 Винт 2,3x3 мм (MP03)
- 27-4 Колпачок с эмблемой Shelby

ДЕТАЛИ К ВЫПУСКУ 27



ПРИМЕЧАНИЕ: представленные на фото детали могут незначительно отличаться от деталей, полученных с этим выпуском.

ИНСТРУКЦИЯ ПО СБОРКЕ

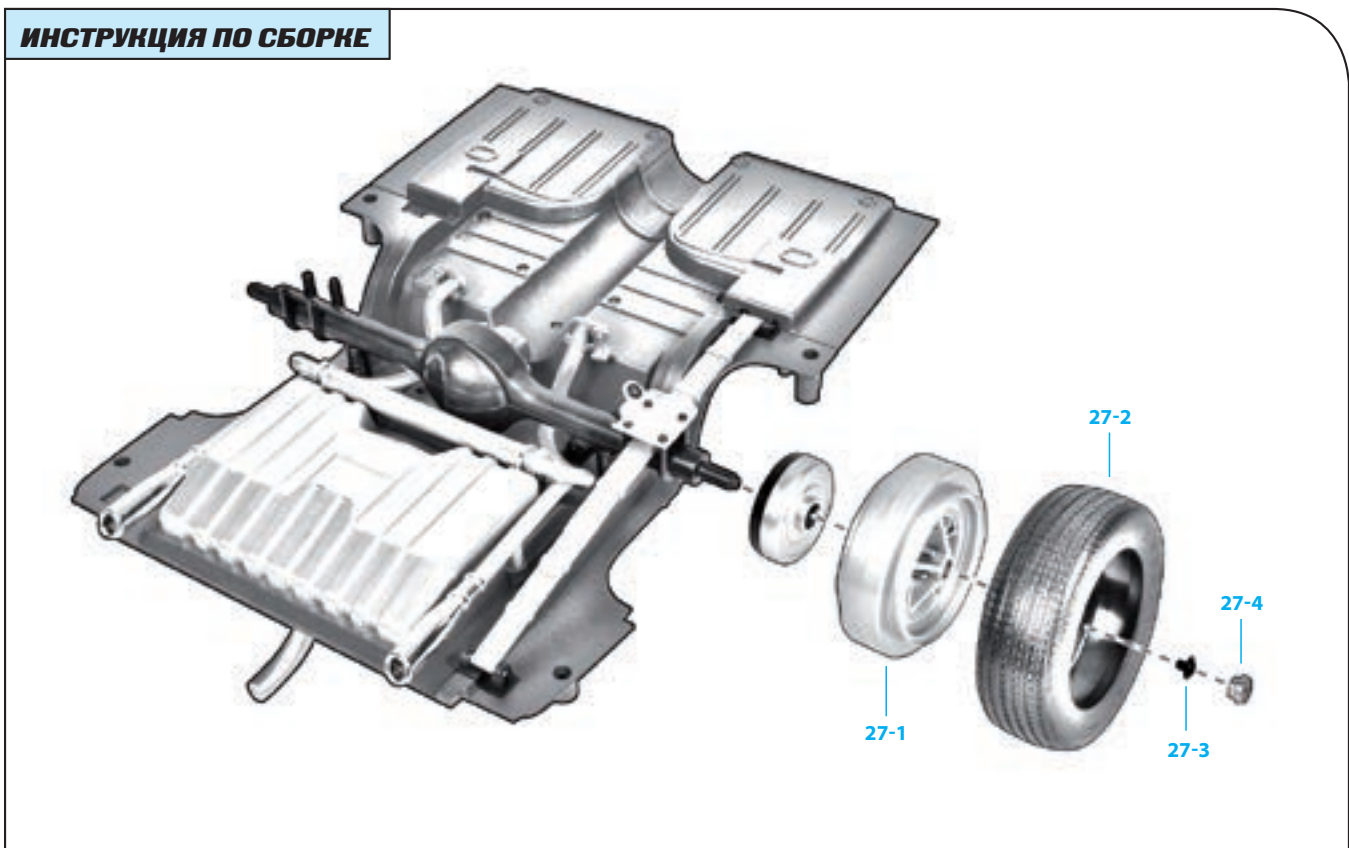



Шаг 27-А

Поместите колесный диск (27-1) внутрь покрышки (27-2). Чтобы облегчить сборку этих деталей, посмотрите совет из выпуска 7, стр. 25. Действуйте так же, как и в прошлый раз. Вставьте сначала только одну половину диска.



Шаг 27-В

Вставьте оставшуюся часть диска так, чтобы покрышка полностью его накрыла. Некоторое время после сборки не трогайте собранные детали, чтобы покрышка приняла свою первоначальную форму.



Шаг 27-С

Возьмите тормозную систему (26-7) из предыдущего выпуска. Обратите внимание: пазы тормозной системы должны совпасть с выступами на колесном диске.



Шаг 27-Д

Установите тормозную систему на колесный диск, как показано на фото. Серебристая часть диска должна быть обращена к внутренней стороне колесного диска.



Шаг 27-Е

Достаньте шасси, переверните его дном вверх и поднесите уже собранное заднее левое колесо к оси. Придерживайте рукой тормозную систему, чтобы она не отсоединилась от колеса при выполнении этой операции.



Шаг 27-F

Нажмите на колесо так, чтобы оно полностью закрепилось на оси.



Шаг 27-G

Для фиксации колеса на оси используйте винты МР03 (27-3), но не закручивайте их слишком сильно.



Шаг 27-H

Установите колпачок с эмблемой Shelby (27-4) — он должен закрывать только что вставленный винт.



Шаг 27-I

Убедитесь, что смонтированное колесо свободно вращается на оси.



Шаг 27-Ж

Переверните шасси, поместите его на плоскую поверхность и осторожно нажмите на него, чтобы проверить правильность работы только что установленной подвески.



Шаг 27-К

Так выглядит левое заднее колесо на шасси.

РЕЗУЛЬТАТ СБОРКИ

Левое заднее колесо на собранной модели

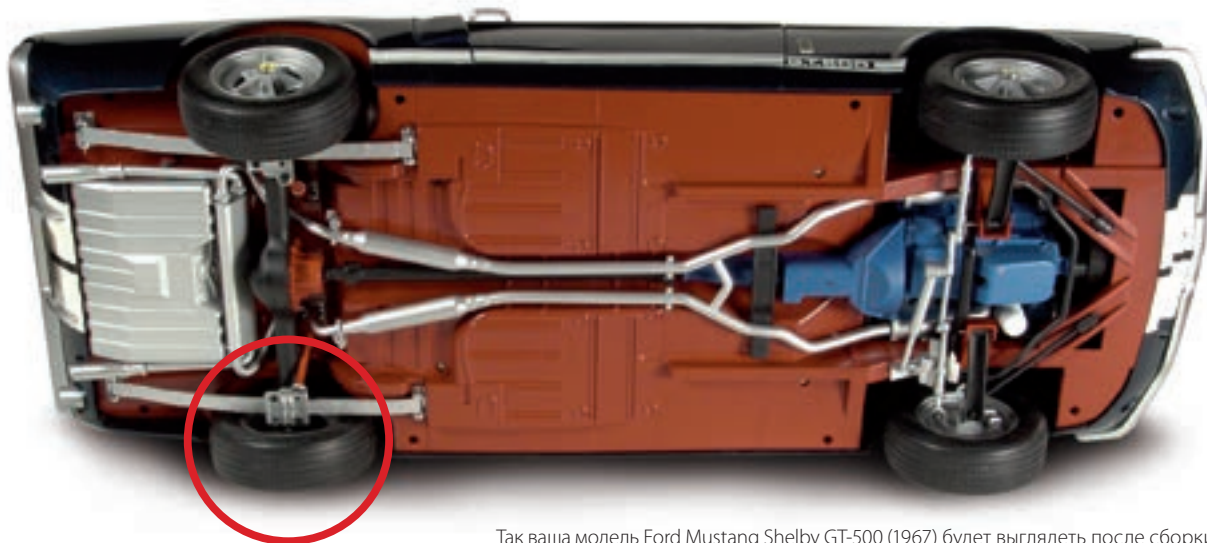

Так ваша модель Ford Mustang Shelby GT-500 (1967) будет выглядеть после сборки.